

MUZZA

Glil Yam Herzliya

WOWHOUSE

באוקהאוס עוצר נשימה

HOROWITZ GROUP

קבוצת הורוביץ נדל"ן מציינת למעלה מעשור של פעילות
מנצחת בארץ ובעולם. אלפי לקוחות החברה נהנים מחוויית
מגורים בסטנדרט גבוה ומקצועי, הקפדה דקדקנית על לוחות
הזמנים, עמידה בהתחייבויות מול הלקוח והבטחת שביעות
רצונו המלאה לאורך כל תהליך רכישת הדירה.

המוטו שלנו

- הצבת טובת הלקוח והמשקיע בראש סדרי העדיפויות
- עסקאות נדל"ן למגורים ולהשקעה
- בנייה איכותית לצד יציבות פיננסית וניהולית
- צוות מלוכד ומנצח בתבונה, ביושר ובמקצועיות

החטיבות שלנו

- **חטיבת הפיתוח והבנייה** הכוללת את מחלקות היזמות, התכנון, הפרויקטים וההתחדשות העירונית.
- **חטיבה כלכלית** הכוללת מחלקת קשרי משקיעים, שיתופי פעולה בין ספקים ומחלקת פיננסית.
- **חטיבת הלקוחות** הכוללת מחלקת שיווק, מכירות וקשרי לקוחות.

מחויבות להתחדשות

בקבוצת הורוביץ מאמינים בפיתוח והשקעה באזורים בהם התחדשות עירונית מסיבית משנה את פני השכונות ומזרימה אליהן אוכלוסיות חדשות ואיכותיות. הקבוצה מקימה פרויקטים בהיקפים משמעותיים באזורי ביקוש אטרקטיביים ובעלי פוטנציאל לתשואה גבוהה כגון: ת"א, פ"ת, גבעתיים ור"ג. בימים אלו יוצא לדרך פרויקט בצומת סביון המכיל משרדים ומסחר ובנוסף בצפון ת"א ובירושלים מאות יחידות דיור.

OUR PROJECTS

קבוצת הורוביץ בנתה עד כה למעלה מ-2,500 יחידות דיור בתל אביב, רמת גן, פתח תקווה, הרצליה ועוד, לצד שיתופי פעולה מובילים עם מיטב חברות אדריכלות, בנקים וקבלנים מן השורה הראשונה בארץ. בין הפרויקטים המובילים נמנים "רמה טאור" ברמת גן, "מארק שאגאל" בתל אביב, "מגדל המושבה בפתח תקווה", "חן המושבות" באם המושבות ו-"פיבکو נוף צהלה" בתל אביב. בימים אלו משיקה הקבוצה את פרויקט הדגל במרכז השכונה החדשה בגליל ים לצד הפארק, והוא עתיד לכלול בניין בן 9 קומות בתמהיל ייחודי וחדשני. וכן פרויקט יוקרה בצומת סביון המשלב בתוכו מסחר ומשרדים. הגב' חני הורביץ יז"ר הקבוצה, מציעה את החברה תוך מחויבות וחתימה לחדשנות וייחודיות בכל פרויקט ופרויקט, תוך שמירה אדוקה של אתיקה ויושרה.

אבני היסוד שלנו: אמון, אמונה ואמינות.



הורוביץ CK Tower
הגוש הגדול, תל אביב



הורוביץ מגדלי העיר
פתח תקווה



my Horowitz
אם המושבות, פ"ת



הורוביץ מומה
הרצליה



הורוביץ מארק שאגל
תל אביב



הורוביץ עין הקורא 1
נווה שאנן, תל אביב



הורוביץ נווה גן
רמת השרון



הורוביץ גליל ים
הרצליה



הורוביץ במשתלה
תל אביב



הורוביץ חן המושבה
פתח תקווה



מירון 8
נווה שאנן, תל אביב



הורוביץ מגדל המושבה
פתח תקווה



הורוביץ תל אביבה
נווה שאנן, תל אביב



הורוביץ רמה טאוור
רמת גן



הורוביץ במשתלה
פתח תקווה



הורוביץ מוזיה
גליל ים, הרצליה



MUZZA

Gilil Yam Herzliya

באוהאוס עוצר נשימה בגליל ים

ברוכים הבאים ל-MUZZA

פרויקט המגורים הייחודי בגליל ים הרצליה הוא יצירה ארכיטקטונית מרגשת מאת משרד האדריכלים הנודע LSA, בהשראת בית רייספלד בתל אביב. תכנון הבניין הווירטואוזי, מעניק פרשנות מודרנית מרשימה ביותר לסגנון הבאוהאוס ומיקומו המושלם של הפרויקט בשכונת היוקרה המתהווה - מאפשר לכם ליהנות מכל העולמות: ארכיטקטורה ייחודית המביאה את סגנון הבאוהאוס התל אביבי הנודע, לסביבה הפסטוראלית של גליל ים, בדמות 52 יחידות הפרושות על פני 9 קומות. והכל 5 דקות נסיעה מהים, קניון שבעת הכוכבים ומצירי התנועה המרכזיים.



LOCATION

על השכונה

שכונת גליל ים היא הבחירה האידיאלית למגורים לזוגות צעירים ומשפחות עם ילדים הודות לסגנון החיים האינטימי, המוקפד והפסטורלי המאפיין אותה. זוהי סביבה המייצרת קהילה חדשה, חמימה ואיכותית, במיקום מושלם: נסיעה קצרה מהמרכז הבינתחומי, קניון שבעת הכוכבים, קיבוץ גליל ים, כבישי הגישה ללב העיר ולהרצליה פיתוח. אי מגורים מוקף בשטחים חקלאיים, אוויר ואור מכל עבר, הטובל בחורשות ופארקים המתוכננים לקום בשכונה החדשה.

מבט על השכונה



מבט על השכונה

המידע המוצג על ידי חב' מגדלי הורביץ בע"מ נמי מטעמה במסגרת שיווק פרויקט 'מזזה', לרבות המסמכים, התמונות, הצילומים וההדמיות, הינו לצורך התרשמות ולהמחשה בלבד. את החברה יחייבו, אך ורק, הסכם המכר, תוכניות המכר ומפרט המכר, שיחתמו בין החברה לבין הקונים. ט.ל.ח. 19.1.2021



חוף זבולון



חוף אכדיה

2

כביש החוף

20

נתיבי איילון



תחנת רכבת

רח' הרכבת

פארק הרצליה

רח' בן ציון מיכאלי

קניון שבעת הכוכבים



מרכז בינתחומי הרצליה

רח' לבונוסקי



קרית חינוך

ביה"ס יסודי
ביה"ס תיכון
חטיבת בנינים

רח' רב קוק

מרכז קניות

רח' יצחק שמיר

רח' גדעון האוזנר

מחלף שבעת הכוכבים

רח' הרב עובדיה יוסף

MUZZA

Gil Yam Herzliya



מחלף הסירה

קניון ארנה



מרינה הרצליה



הרכבת הקלה



חוף איתן

קיבוץ גליל ים

המיקום

בית קברות



BOUTIQUE

בוטיק עוצר נשימה

הפרויקט מספק לדייריו חוויית מגורים של מלונות בוטיק יוקרתיים עם מגוון שירותים, לובי מרווח וטרקלין ייחודי עם מרחבי עבודה משותפים, בהם התושבים יכולים לעבוד קרוב לבית - והכל ברובע המגורים החדש והנחשק של הרצליה, המזמין אתכם לגלות איכות חיים שלא הכרתם.

MUZZA

Glil Yam Herzliya

QUALITY

תמהיל הדירות

MUZZA מעמידה לבחירתכם למעלה מ-26 טיפוסי דירות שונים, העונים על מגוון רחב של סגנונות חיים וקהלי יעד: דירות גן, גג, פנטהאוזים, מיני פנטהאוזים, דירות עם מרפסות תל אביביות בסגנון הבאזאהאוס ודירות עם מרפסות גג ענקיות. הדירות בקומות הגבוהות הפונות מערבה נהנות מנוף מרהיב, הדירות הפונות דרומה נהנות מנוף לפארק ומרבית הדירות בכפריקט נהנות מנוף לחצר המבואה המעוצבת.

לובי הבניין

המידע המוצג על ידי חב' מגדלי הורביץ בע"מ ומי מטעמה במסגרת שיווק פרויקט 'מוזה', לרבות המסמכים, התמונות, הצילומים וההדמיות, הינו לצורך התרשמות ולהמחשה בלבד. את החברה יחייבו, אך ורק, הסכם המכר, תוכניות המכר ומפרט המכר, שיחתמו בין החברה לבין הקונים. ט.ל.ח. 19.1.2021

MUZNA

Gil Yam Herzliya



◀ N 1001-9051

S.1002-9052 ▶

לוּבֵי הַבְּנִיין

המידע המוצג על ידי חב' מגדלי הורביץ בע"מ ומי מטעמה במסגרת שיווק פרויקט 'מוזה', לרבות המסמכים, התמונות, הצילומים וההדמיות, הינו לצורך התרשמות ולהמחשה בלבד. את החברה יחייבו, אר ורק, הסכם המכר, תוכניות המכר ומפרט המכר, שיחתמו בין החברה לבין הקונים. ט.ל.ח. 19.1.2021.



תכניות דירה

MUZZA

Gil Yam Herzliya

A1 - צפון מערב | קומת קרקע | 5 חדרים

שטח הדירה: 138 מ"ר, שטח חצר: 31 מ"ר

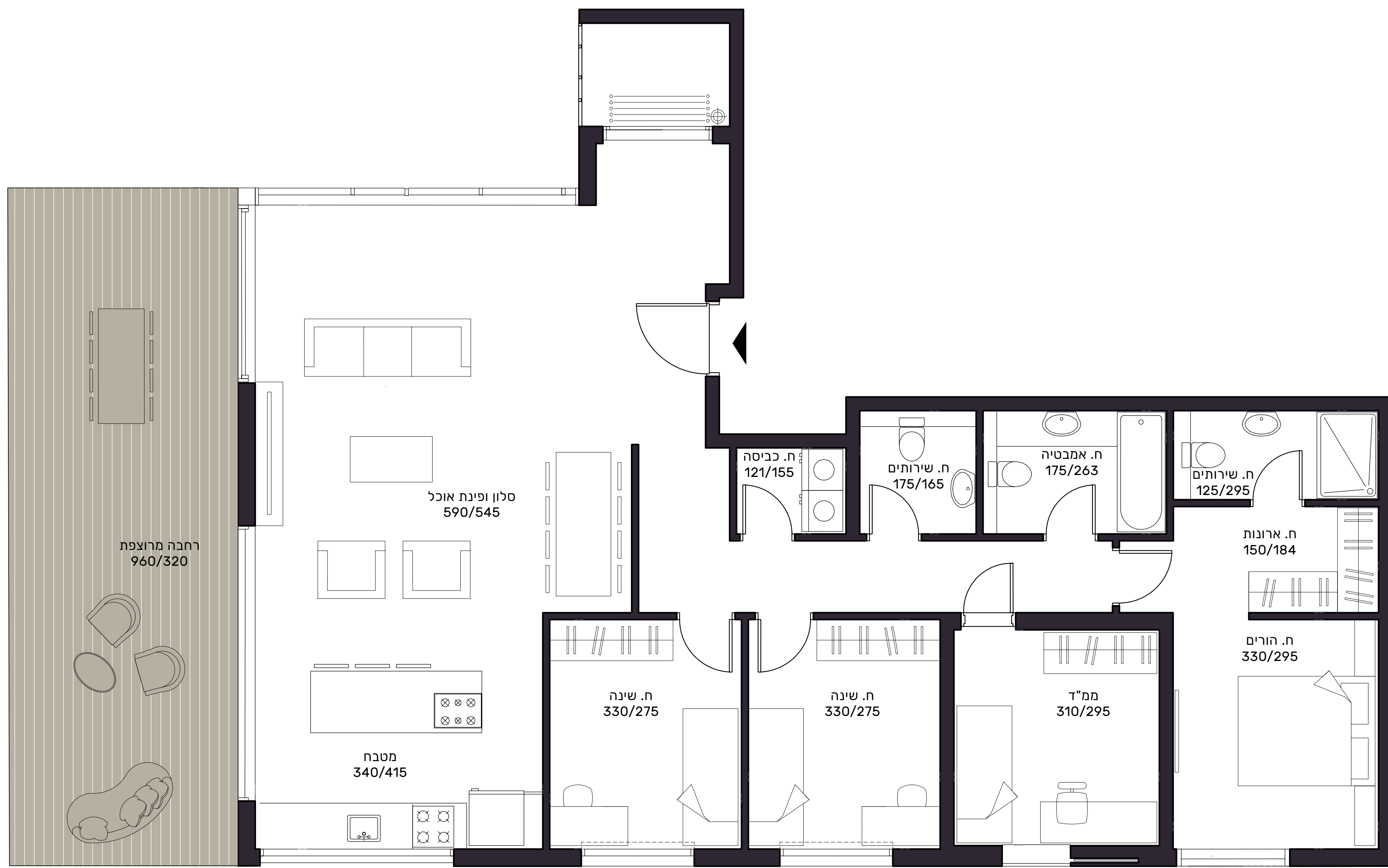
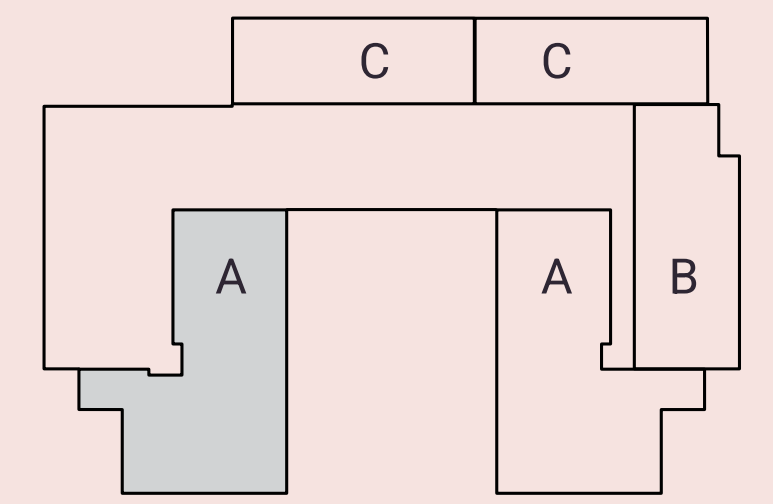
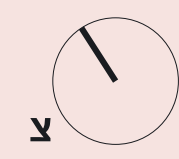

NOTES

המוצג לעיל, לרבות התוכניות, המפרט, ההדמיות, הגדלים, הצילומים והתמונות הינם לצורך התרשמות ולהמחשה בלבד. את החברה יחייב אך ורק הסכם המכר, על נספחיו (לרבות המפרט והתוכניות) כפי שיאשרו במסגרת היתר הבניה שיוצא לפרויקט בעתיד), שייחתם בין החברה לבין הרוכשים, אם וככל שייחתם. ט.ל.ח.

MUZZA

Gil Yam Herzliya

A1 - צפון מערב | קומות 1-3 | 5 חדרים

שטח הדירה: 139 מ"ר, שטח מרפסת: 17 מ"ר

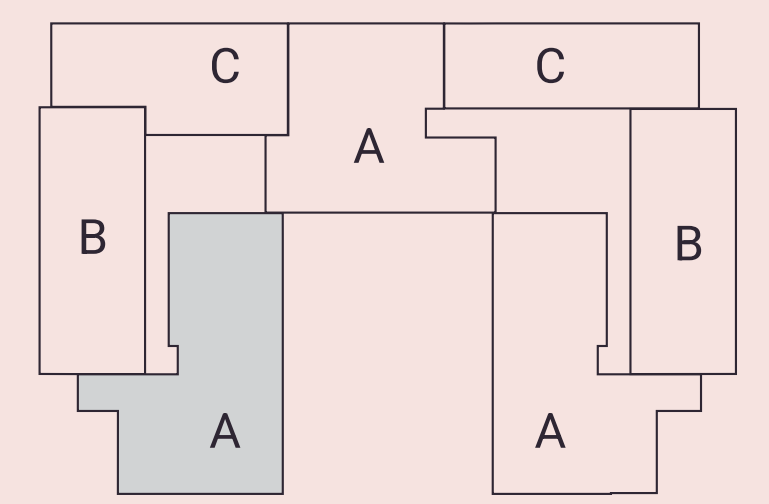
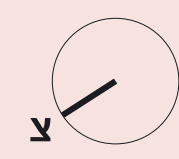

NOTES

המוצג לעיל, לרבות התוכניות, המפרט, ההדמיות, הגדלים, הצילומים והתמונות הינם לצורך התרשמות ולהמחשה בלבד. את החברה יחייב אך ורק הסכם המכר, על נספחיו (לרבות המפרט והתוכניות כפי שיאושרו במסגרת היתר הבניה שיוצא לפרויקט בעתיד), שייחתם בין החברה לבין הרוכשים, אם וככל שייחתם. ט.ל.ח.

MUZZA

Gil Yam Herzliya

A1 - דרום מערב | קומות 1-3 | 5 חדרים

שטח הדירה: 139 מ"ר, שטח מרפסת: 17 מ"ר

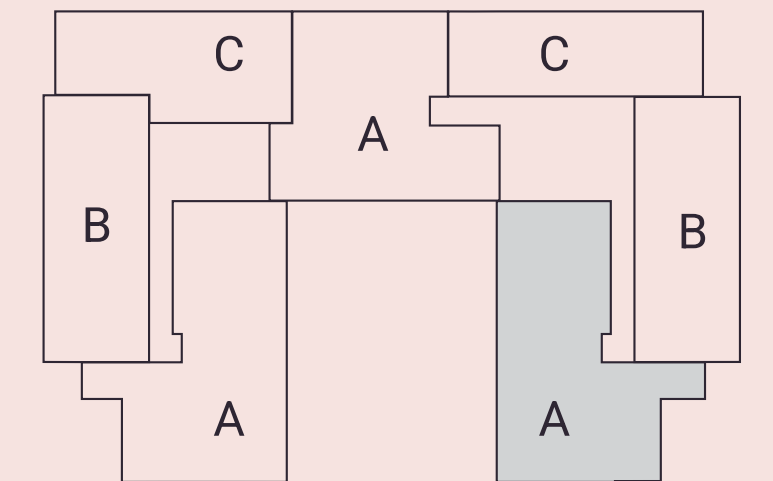
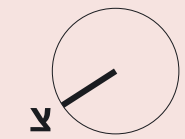

NOTES



המוצג לעיל, לרבות התוכניות, המפרט, ההדמיות, הגדלים, הצילומים והתמונות הינם לצורך התרשמות ולהמחשה בלבד. את החברה יחייב אך ורק הסכם המכר, על נספחיו (לרבות המפרט והתוכניות כפי שיאושרו במסגרת היתר הבניה שיוצא לפרויקט בעתיד), שייחתם בין החברה לבין הרוכשים, אם וככל שייחתם. ט.ל.ח.

MUZSA

Gil Yam Herzliya

A2 - מערב מזרח | קומות 1-3 | 5 חדרים

שטח הדירה: 125 מ"ר, שטח מרפסת: 20 מ"ר

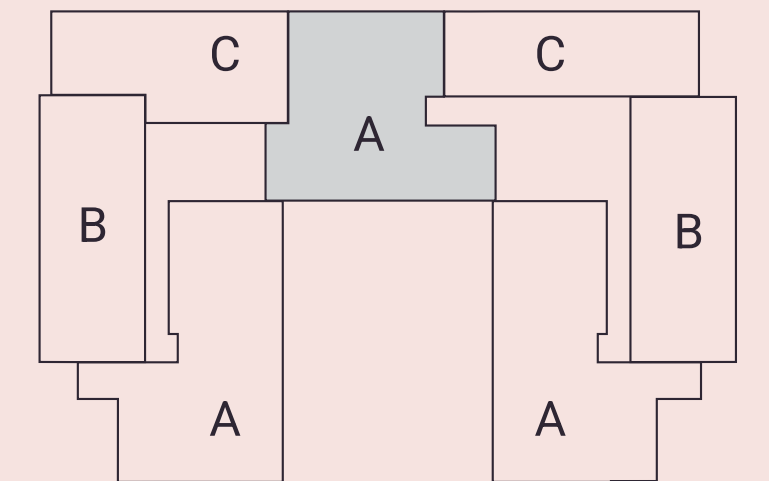
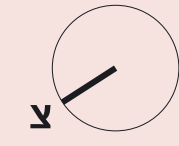

NOTES

המוצג לעיל, לרבות התוכניות, המפרט, ההדמיות, הגדלים, הצילומים והתמונות הינם לצורך התרשמות ולהמחשה בלבד. את החברה יחייב אך ורק הסכם המכר, על נספחיו (לרבות המפרט והתוכניות) כפי שיאושרו במסגרת היתר הבניה שיוצא לפרויקט בעתיד), שייחתם בין החברה לבין הרוכשים, אם וככל שייחתם. ט.ל.ח.

MUZZA

Gil Yam Herzliya

A3 - צפון מערב | קומה 4 | 5 חדרים

שטח הדירה: 125 מ"ר, שטח מרפסות: 164 מ"ר

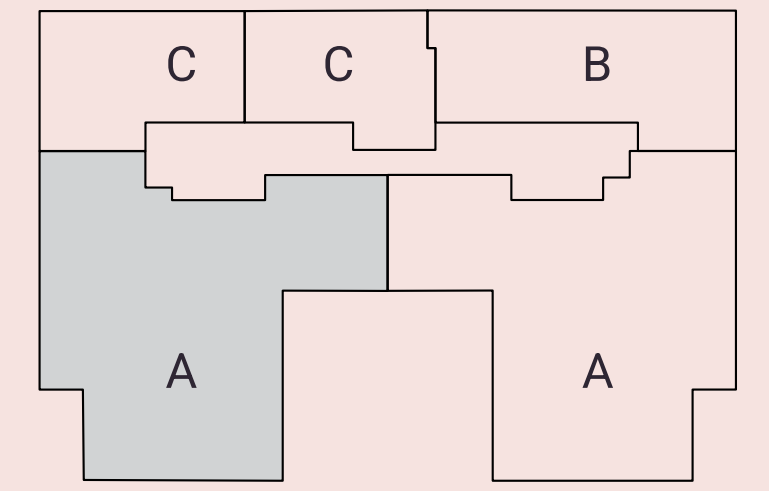
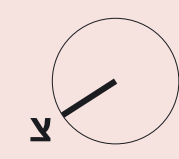

NOTES

המוצג לעיל, לרבות התוכניות, המפרט, ההדמיות, הגדלים, הצילומים והתמונות הינם לצורך התרשמות ולהמחשה בלבד. את החברה יחייב אך ורק הסכם המכר, על נספחיו (לרבות המפרט והתוכניות) כפי שיאושרו במסגרת היתר הבניה שיוצא לפרויקט בעתיד), שייחתם בין החברה לבין הרוכשים, אם וככל שייחתם. ט.ל.ח.

MUZZA

Glil Yam Herzliya

A3 - דרום מערב | קומות 5-7 | מיני פנטהאוז 5 חדרים

שטח הדירה: 142 מ"ר, שטח מרפסות: 25 מ"ר

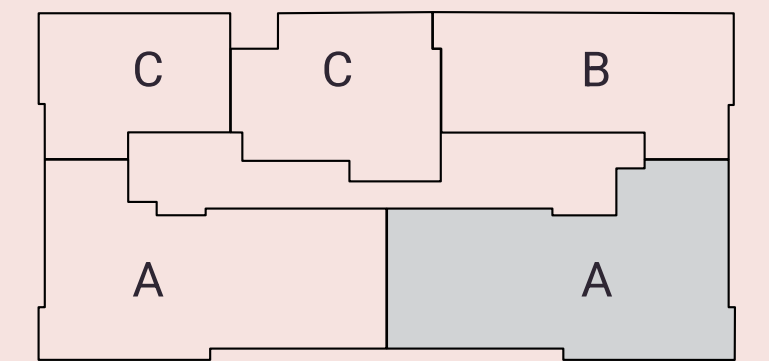
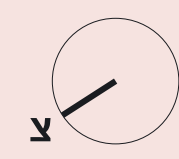

NOTES

המוצג לעיל, לרבות התוכניות, המפרט, ההדמיות, הגדלים, הצילומים והתמונות הינם לצורך התרשמות ולהמחשה בלבד. את החברה יחייב אך ורק הסכם המכר, על נספחיו (לרבות המפרט והתוכניות) כפי שיאושרו במסגרת היתר הבניה שיוצא לפרויקט בעתיד), שייחתם בין החברה לבין הרוכשים, אם וככל שייחתם. ט.ל.ח.

MUZZA

Glil Yam Herzliya

5 חדרים | קומה 8 | צפון מערב | D1

שטח הדירה: 144 מ"ר, שטח מרפסות: 33 מ"ר

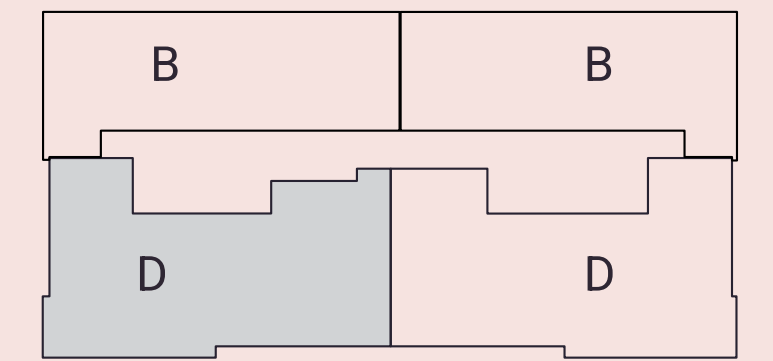
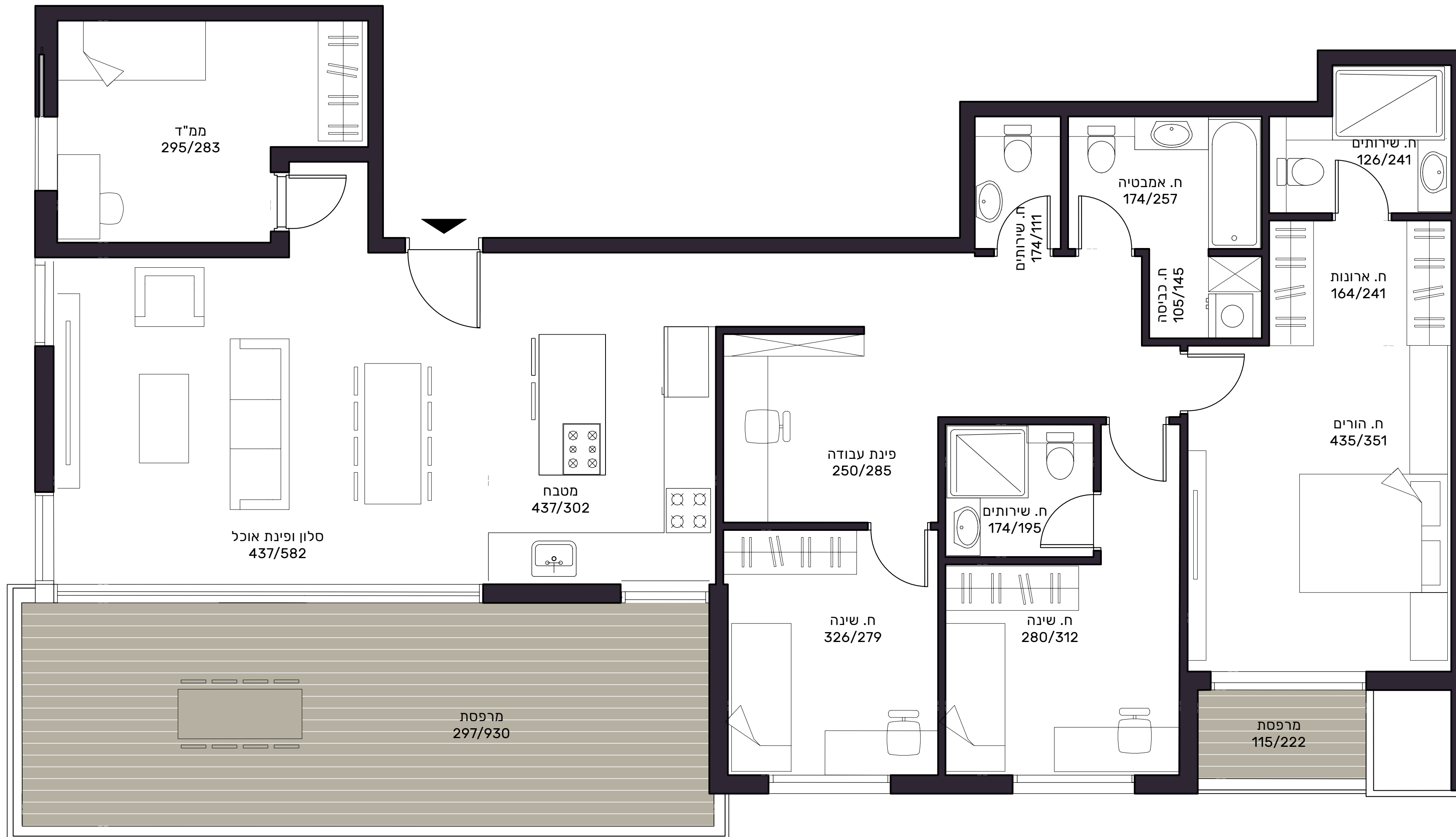

NOTES

המוצג לעיל, לרבות התוכניות, המפרט, ההדמיות, הגדלים, הצילומים והתמונות הינם לצורך התרשמות ולהמחשה בלבד. את החברה יחייב אך ורק הסכם המכר, על נספחיו (לרבות המפרט והתוכניות) כפי שיאושרו במסגרת היתר הבניה שיוצא לפרויקט בעתיד, שייחתם בין החברה לבין הרוכשים, אם וככל שייחתם. ט.ל.ח.

MUZZA

Gil Yam Herzliya

6 חדרים | 9 קומה | P1

שטח הדירה: 209 מ"ר, שטח מרפסות: 123 מ"ר

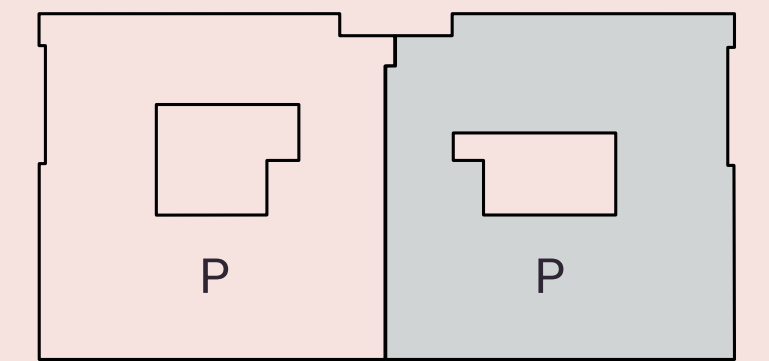
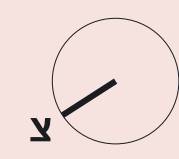

NOTES

המוצג לעיל, לרבות התוכניות, המפרט, ההדמיות, הגדלים, הצילומים והתמונות הינם לצורך התרשמות ולהמחשה בלבד. את החברה יחייב אך ורק הסכם המכר, על נספחיו (לרבות המפרט והתוכניות כפי שיאושרו במסגרת היתר הבניה שיוצא לפרויקט בעתיד), שייחתם בין החברה לבין הרוכשים, אם וככל שייחתם. ט.ל.ח.

MUZZA

Gil Yam Herzliya

6 חדרים | קומה 9 | P2

שטח הדירה: 204 מ"ר, שטח מרפסות: 118 מ"ר

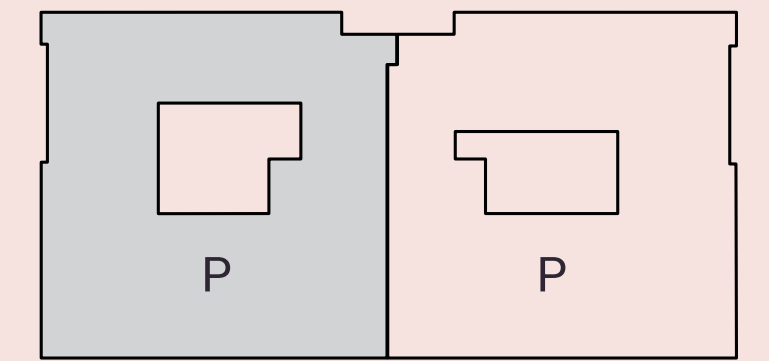
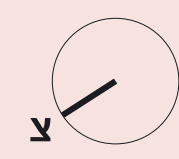

NOTES

המוצג לעיל, לרבות התוכניות, המפרט, ההדמיות, הגדלים, הצילומים והתמונות הינם לצורך התרשמות ולהמחשה בלבד. את החברה יחייב אך ורק הסכם המכר, על נספחיו (לרבות המפרט והתוכניות כפי שיאושרו במסגרת היתר הבניה שיוצא לפרויקט בעתיד), שייחתם בין החברה לבין הרוכשים, אם וככל שייחתם. ט.ל.ח.

מפרט הדירות

בניין

- הפרוייקט מעוצב בעיצובה של האדריכלית נוי לזרוביץ ממשרד *LSA*
- פיתוח סביבתי הכולל גינות בעיצוב האדריכל נוף בני שדמי
- לובי ראשי מעוצב ברמת מלון בוטיק בינלאומי
- חללי עבודה משותפים קרוב לבית לרווחת הדיירים
- חדר עגלות ואופניים בכניסה לבניין
- 3 מעליות נוסעים מהירות ומעוצבות
- 3 קומות חניון עם מחסום חשמלי
- אפשרות לרכישת מחסן צמוד בקומת המרתף
- פחי אשפה טמונים

דירה

- ריצוף גרניט פורצלן במבחר גוונים, בגדלים 80/80
- דלתות פנים פנדור או ש"ע
- הכנה לרשת מחשבים
- זכוכית בידודית
- ארון חשמל ותקשורת לכל דירה

מטבח

- מטבח המעוצב במיוחד לפרוייקט עם דלתות בטריקה שקטה
- יחידת בילד אין לתנור ומיקרו
- כיור מטבח איכותי נירוסטה / אקריל / גרניט בהתקנה שטוחה
- ברז מערבל נשלף
- משטח עבודה מאבן קיסר / אבן טבעית בעובי 18 מ"מ במבחר גוונים
- הכנה למדיח כלים
- נקודה תלת פאזית לכיריים חשמליות
- הצללה בחלונות חשמלי / ידני

חדרי רחצה ושירותים

- אסלות תלויות עם מנגנון הדחה סמוי דו כמותי
- ארון אמבטיה תלוי כולל מראה בחדרי רחצה
- ברזים מעוצבים
- אינטרפוס רב דרך במקלחת הורים
- אמבטיה אקרילית
- ריצוף אנטי סליפ במבחר גוונים וגדלים
- אריחי קרמיקה / גרניט פורצלן במבחר דגמים וגדלים: 30/30, 33/33

מרפסת שמש

- ברז דלי
- נקודת גז
- ריצוף גרניט פורצלן / קרמיקה אנטי סליפ
- נקודות חשמל
- נקודת מאור
- נקודת טלויזיה

חשמל

- מזגן מיני מרכזי
- תריסי אור חשמליים בכל חדרי השינה והסלון למעט ממ"ד
- נק' טלפון וטלויזיה בכל חדר
- מפסק תאורה מחליף בכל חדרי השינה ובמסדרון
- אינטרקום טלויזיה עם מסך במעגל סגור
- הכנה ל-LCD בסלון
- אביזרי חשמל תוצרת גיווס/ בטיצ'נו או ש"ע
- 3 נקודות חשמל בכל חדר שינה

WOWWHOHOUSE





MUZSA

Glil Yam Herzliya



פנטהאוז

המידע המוצג על ידי חב' מגדלי הורביץ בע"מ ומי מטעמה במסגרת שיווק פרויקט 'מוזה', לרבות המסמכים, התמונות, הצילומים וההדמיות, הינו לצורך התרשמות ולהמחשה בלבד. את החברה יחייבו, אך ורק, הסכם המכר, תוכניות המכר ומפרט המכר, שיחתמו בין החברה לבין הקונים. ט.ל.ח. 19.1.2021.











משרד עו"ד מלווה

עמית פולק מטלון



ליווי בנקאי

בנק הפועלים 



קבלן מבצע

China State Construction
Engineering Corporation



תנאי תשלום אטרקטיביים



אכלוס

מרץ 2024



פרויקט יזמי מבית קבוצת הורוביץ

כל התשלומים עפ"י חוק המכר
ומגובים בערבות בנקאית מלאה





תודה
שלכם, קבוצת הורוביץ

***8188**
horowitzgroup.co.il

ז'בוטינסקי 7, מגדל משה אביב, קומה 52, רמת גן
salemuzza@horowitzgroup.co.il

